

# Zuiveringshandleiding

## *P4 Pellet*



**! ATTENTIE !**

De afstanden tussen de zuiveringen zijn afhankelijk en van het energieverbruik en de kwaliteit van de brandstoffen.

## Delen, die te legen, controleren of te zuiveren zijn:

- ✓ De installatiedruk
- ✓ Het veiligheidsventiel
- ✓ De Aslade
- ✓ De As
- ✓ De verbrandingsroest en de brandkamer

# Controleren van de installatiedruk

1. Installatiedruk op de manometer aflezen
  - Waard moet 20% boven de voorspandruk van het expansievat liggen.  
**AANWIJZING!** Voor positie van de manometer en nominaal druk van het expansievat rekening houden met de gegevens van Uw installateur!
1. Wordt de installatie druk minder:
  - Water navullen  
**AANWIJZING!** Gebeurt dit vaak, lekt de installatie!  
Installateur inlichten
2. Indien er groot druk fluctuaties vaststellen zijn:
  - Expansievat door een expert laten controleren



# Veiligheidsventiel controleren

1. Veiligheidsventiel regelmatig op dichtheid en vervuiling controleren
  - AANWIJZING!** De onderhoudswerken zijn volgens producent gegevens door te voeren!



# Aslade legen

1. Isolatie deur openen en de asschelp beneden de asdeur positioneren om de misschien overgelopen as op te vangen.



2. Asdeur openen

3. Aslade ietwat buiten trekken  
→ Voor de lade liggend as wordt daarbij in de asschelp getransporteerd



4. Transportdeksel zoals afgebeeld opsteken en aslade buiten trekken tot het deksel ingrijpt
5. Aslade na de leegplaats transporteren en legen  
→ Om het transportdeksel af te nemen moet de grendel hefboom na boven worden gedrukt!



6. De asbak terug monteren en de urenteller op 0 zetten:



# Asbak legen

1. Isolatie deur openen en grendel hefboom na boven drukken
2. Asbak aftrekken en de mee geleverd afdekplaat op de flens van de asbak steken.
3. Asbak na de leegplaats transporteren en legen
  - Om het deksel af te nemen moet de spanrits ontgrendeld en geopend worden



# Roest en brandkamer controleren

**AANWIJZING!** Zuivering van roest en brandkamer alleen bei afgekoelde ketel!



1. 8 tot 25 kW: Isolatie deur openen, recht asdeur openen en aslade buiten trekken  
Bij P4 Pellet 32 tot 105: Isolatie deur openen, recht asbak afnemen en asdeur openen
2. Verbrandingsroest en brandkamer na vervuilingen controleren

# Afvoerpijp na vervuiling controleren (vanaf P4 Pellet 48)

1. Afvoerpijp (1) tussen afstremmschuiver-brander en verbrandingsroest na vervuiling controleren
2. Bij sterk vervuiling of aangebrande plaatsen afvoerpijp zuiveren
  - Voor de zuivering bij voorbeeld een groot gleuf schroevendraaier en draadborstel gebruiken

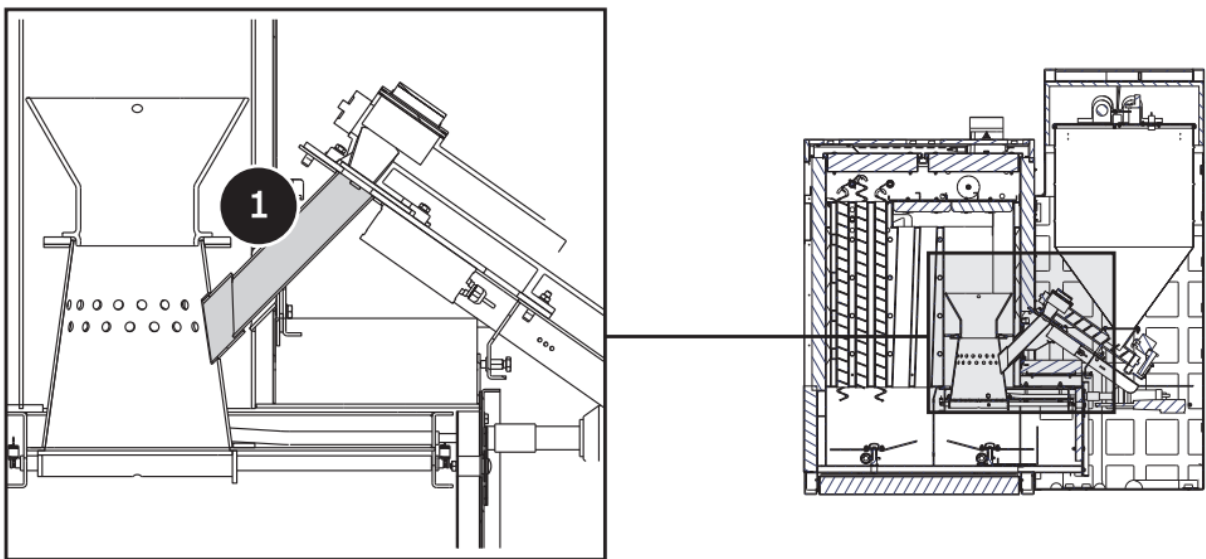



**U hebt vragen of problemen bij de zuivering van Uw  
ketel?**

**Contacteer ons! We staan altijd ter beschikking.**



In samenwerking met:

