

Reinigungsanleitung

P4 Pellet



! ACHTUNG !

Die Abstände zwischen den Reinigungen hängen sowohl vom Energieverbrauch als auch von der Qualität des Brennstoffs ab.

Teile, die zu leeren, kontrollieren oder reinigen sind:

- ✓ Den Anlagendruck
- ✓ Das Sicherheitsventil
- ✓ Die Aschelade
- ✓ Die Asche
- ✓ Das Verbrennungsrost und die Brennkammer

Anlagendruck kontrollieren

1. Anlagendruck am Manometer ablesen
 - Wert muss um 20% über dem Vorspanndruck des Ausdehnungsgefäßes liegen
 - HINWEIS! Position des Manometers und Nenndruck des Ausdehnungsgefäßes gemäß den Angaben ihres Installateurs beachten!
2. Wird der Anlagendruck weniger:
 - Wasser nachfüllen
 - HINWEIS! Tritt dies häufig auf, ist die Heizungsanlage undicht! Installateur verständigen
3. Sind große Druckschwankungen zu beobachten:
 - Ausdehnungsgefäß durch den Fachmann überprüfen lassen



Sicherheitsventil kontrollieren

1. Sicherheitsventil regelmäßig auf Dichtheit und Verschmutzung prüfen
 - HINWEIS! Die Inspektionsarbeiten sind gemäß Herstellerangaben durchzuführen!



Ascheladen entleeren

1. Isoliertür öffnen und Ascheschale zum Auffangen evtl. übergelaufener Asche unterhalb der Aschetüren positionieren
2. Aschetüren öffnen
3. Ascheladen etwas herausziehen
 - Vor der Lade liegende Asche wird dabei in die Ascheschale befördert
4. Transportdeckel wie abgebildet aufstecken und Aschelade herausziehen, bis der Transportdeckel einrastet
5. Aschelade zur Entleerestelle transportieren und Entleeren
 - Zum Abnehmen des Transportdeckels muss der Entriegelungshebel nach oben gedrückt werden!

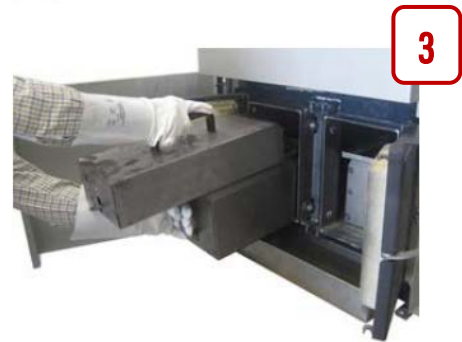

Aschebehälter entleeren

1. Isoliertür öffnen und Verriegelungshebel nach oben drücken
2. Aschebehälter abziehen und mitgelieferte Abdeckplatte auf Flansch des Aschebehälters aufstecken
3. Aschebehälter zur Entleerestelle transportieren und entleeren
→ Zum Abnehmen des Deckels muss der Spannverschluss entriegelt und geöffnet werden



4. Den Aschebehälter wieder einsetzen und den Stundenzähler zurücksetzen :

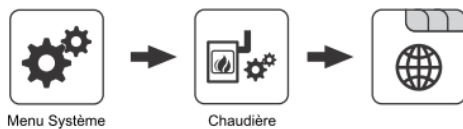

Rost und Brennkammer kontrollieren

HINWEIS! Reinigung von Rost und Brennkammer nur bei ausgekühltem Kessel!



1. 8 bis 25 kW : Isoliertür öffnen, rechte Aschetür öffnen und Aschelade herausziehen
Bei P4 Pellet 32 bis 105: Isoliertür öffnen, rechten Aschebehälter abnehmen und Aschetür öffnen
2. Verbrennungsrost und Brennkammer auf Verunreinigung kontrollieren

Fallrohr auf Verschmutzung kontrollieren (ab P4 Pellet 48)

1. Fallrohr (1) zwischen Absperrschieber-Brenner und Verbrennungsrost auf Verschmutzung kontrollieren
2. Bei starker Verschmutzung oder Anbackungen Fallrohr reinigen
→ Für die Reinigung zum Beispiel großen Schlitz-Schraubendreher und Drahtbürste verwenden

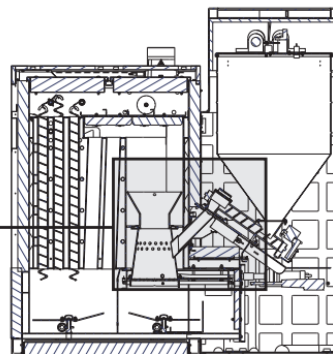
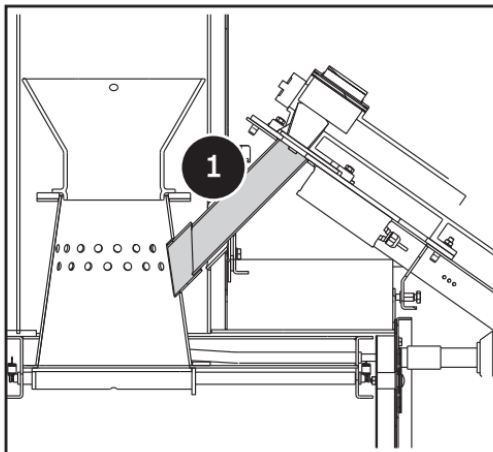

**Sie haben Fragen oder Probleme bei der Reinigung
Ihres Heizkessels?**

**Kontaktieren Sie uns! Wir stehen Ihnen jederzeit zur
Verfügung.**



In Zusammenarbeit mit :

