

NIEUW!

S2 DUAL COMPACT

STUKHOUT- EN PELLETKETEL 15 - 20 kW



A+

BETER VERWARMEN

INNOVATIEF EN
COMFORTABEL

froling



ECOLOGISCH
SCHOON VERWARMEN,
FINANCIËEL
AANTREKKELIJK



Houtpellets bestaan uit onbehandeld hout. De grote hoeveelheden schaafsel en spaanders die in de houtverwerkingsindustrie als nevenproduct ontstaan, worden zonder verdere behandeling verdicht en tot pellets geperst. Door de hoge energiedichtheid en de eenvoudige leverings- en opslagmogelijkheid vormen pellets de optimale brandstof voor volautomatische verwarmingsinstallaties. De pellets worden geleverd met tankwagens van waaruit de opslagruimte direct gevuld wordt.

Hout is een in eigen land voorhanden en milieuvriendelijke brandstof die in grote hoeveelheden aangroeit, CO₂-neutraal verbrandt en onafhankelijk maakt van internationale crisishaarden. Bovendien worden door het gebruik van hout uit eigen land talrijke arbeidsplaatsen veiliggesteld. Daarom is hout zowel uit economisch als ecologisch oogpunt de optimale brandstof.

Fröling houdt zich al meer dan zestig jaar bezig met het efficiënte gebruik van hout als energiedrager. De naam Fröling staat nu dan ook borg voor moderne verwarmingstechniek met biomassa. Onze op stookhout, houtsnippers en pellets gestookte ketels worden in heel Europa met succes gebruikt. Al onze producten worden in eigen productievestigingen in Oostenrijk en Duitsland vervaardigd. Ons dichte servicenetwerk waarborgt snelle assistentie.

GEGARANDEERDE
KWALITEIT EN
VEILIGHEID
UIT OOSTENRIJK

- Internationale voorloper in techniek en design
- Uitgekiende volautomatische werking
- Uitstekende milieuvriendelijkheid
- Ecologisch schone energie-efficiëntie
- Vernieuwbaar en CO₂-neutraal verwarmingsmateriaal
- Ideaal voor alle types woningen
- Meer comfort en veiligheid

Twee systemen perfect gecombineerd

De stookhout- en pelletketel S2 Dual compact combineert twee perfecte systemen - in twee aparte verbrandingsruimten voldoet hij aan alle eisen die worden gesteld aan de brandstoffen stookhout en pellets. De S2 Dual compact onderscheidt zich door hoge rendementen en comfort en tegelijkertijd lage emissies en energiekosten. Het nieuwe LTC 5000-regelsysteem met glazen 7" touchdisplay biedt nog meer mogelijkheden om de ketel te regelen. Dankzij de draaibare rookpijpaansluiting kan het systeem flexibel worden aangepast aan verschillende inbouwsituaties, wat de installatie aanzienlijk vereenvoudigt. Een optionele geïntegreerde deeltjesafscheider zorgt voor nog lagere emissies en voldoet aan de hoogste eisen voor milieuvriendelijkheid. Beproefde kenmerken zoals de efficiënte afzuiging van smeulgassen, de toerentalgeregelde zuigtrekventilator, lange bijvulintervallen en het lage stroomverbruik maken de S2 Dual compact tot een even zuinige als comfortabele oplossing. De S2 Dual compact biedt al bij de plaatsing in uw verwarmingsruimte belangrijke voordelen: Door zijn compactheid wordt de montage ook in kleine ruimtes kinderspel.

De pelleteenheid kan op elk moment later worden toegevoegd

Voor wie in de toekomst ook pellets willen verbranden, biedt Fröling de flexibele oplossing: De S2 Turbo heeft standaard een pelletflens, wat betekent dat de pelleteenheid op elk moment achteraf kan worden gemonteerd. Deze wordt volledig geïsoleerd en stekkerklaar geleverd.



HOUTVERGASSERTECHNOLOGIE WERKING MET STUKHOUT



NIEUW!

Zuigtrekventilator met
toerentalregeling

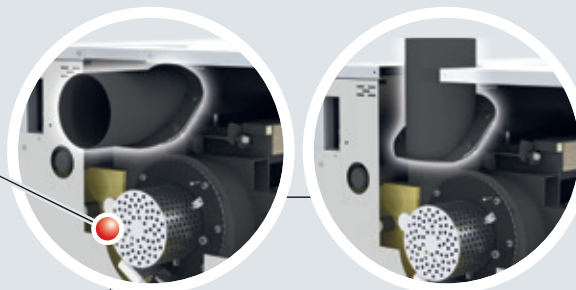

Draaibare aansluiting voor
rookkanaal in horizontale
of verticale uitvoering

NIEUW!

Geïntegreerde
deeltjesafscheider
(elektrofilter) als
optie verkrijgbaar

Smeulgasafzuiging voorkomt dat
er rookgas naar buiten komt tij-
dens het bijvullen

Handmatige/
automatische
WOS-technologie
(rendementsopti-
malisatiesysteem)
voor optimale
reiniging van de
warmtewisselaar-
buizen

Inhangpanelen ter
bescherming van
de binnenwand van
de ketel en gega-
randeerd omlaag
glijden van de hout-
blokken

Grote vulruimte
voor
blokken hout van een
halve meter
(tot 56 cm)

Hoogwaardige isolatie voor
lage warmteverliezen

Luchtgekoelde reinigingsdeur
voor minimaal stralingsverlies

Verbrandingskamer met chamottestenen
voor hoge temperaturen
(afzonderlijke onderdelen gemakkelijk te
verwisselen)

Grote reinigingsdeur voor
gemakkelijke ontassing en reiniging
vanaf de voorkant

NIEUW!

Lambdatronic
5000-regeleenheid met 7"
glazen touchdisplay voor nog
eenvoudigere bediening

Groot pelletreservoir met
verbrandingsschroef en
externe zuigmodule

Dubbel schuivensysteem
voor maximale
terugbrandveiligheid

Luchtgekoelde
vulkamerdeur

Servomotor voor
automatische
regeling van de
verwarmings-,
primaire en se-
cundaire lucht

Watergekoelde pelletflens

Handige comfort-aslade voor
eenvoudige, stofvrije leging en
lange periodes tussen de legingen

Stille
ontsteking

Hoogwaardige isolatie

Watergekoelde pelletbrander
met schuifrooster voor autom.
ontassing en reiniging

NIEUW!

Geïntegreerde deeltjesafscheider (elektrofilter) kan altijd naderhand worden geplaatst

Geïntegreerde deeltjesafscheider (elektrofilter) als optie verkrijgbaar

De optioneel verkrijgbare deeltjesafscheider (elektrofilter) kan op elk moment achteraf worden gemonteerd. Dit betekent dat de toch al zeer lage fijnstofuitstoot van de ketel kan worden teruggebracht tot een bijna onmeetbaar niveau. Het reinigen gaat volledig automatisch.

- Voordelen:
- Latere montage ter plekke mogelijk
 - Snelle montage
 - Gecombineerde reiniging van de afscheidingsoppervlakken met het optimalisatiesysteem voor warmtewisselaars (WOS)
 - Reiniging van de elektrode via een slaginrichting
 - Voldoet aan de subsidierichtlijnen in Duitsland (recht op de emissiereductietoeslag)

Grote vulkamer met inhangpanelen voor houtblokken van een halve meter

Met 15 of 20 kW maakt de S2 Dual compact het mogelijk om stookhout te verbranden met lengtes tot 56 cm. Ondanks zijn compacte ontwerp heeft de S2 Dual compact lange bijvulintervallen en is hij al geschikt voor buffertanks vanaf 825 liter. De inhangpanelen (hete bekleding) zorgen ervoor dat het hout continu naar beneden glijdt en kunnen voor reinigingsdoeleinden eenvoudig worden verwijderd.

- Voordelen:
- Gemakkelijk te vullen
 - Lange brandduur
 - Lange levensduur

Verbrandingskamer met chamottestenen voor hoge temperaturen

De hete verbrandingszone in de verbrandingskamer zorgt voor lage emissies. Door de nieuwe geometrie van de verbrandingskamer is een bijzonder eenvoudige reiniging mogelijk. Bovendien garandeert de nieuwe constructie van de verbrandingskamer met eenvoudig te verwisselen chamottestenen een hoge onderhoudsvriendelijkheid.

- Voordelen:
- Lage emissies
 - Eenvoudige reiniging
 - Lange levensduur



EEN PERFECTE EENHEID

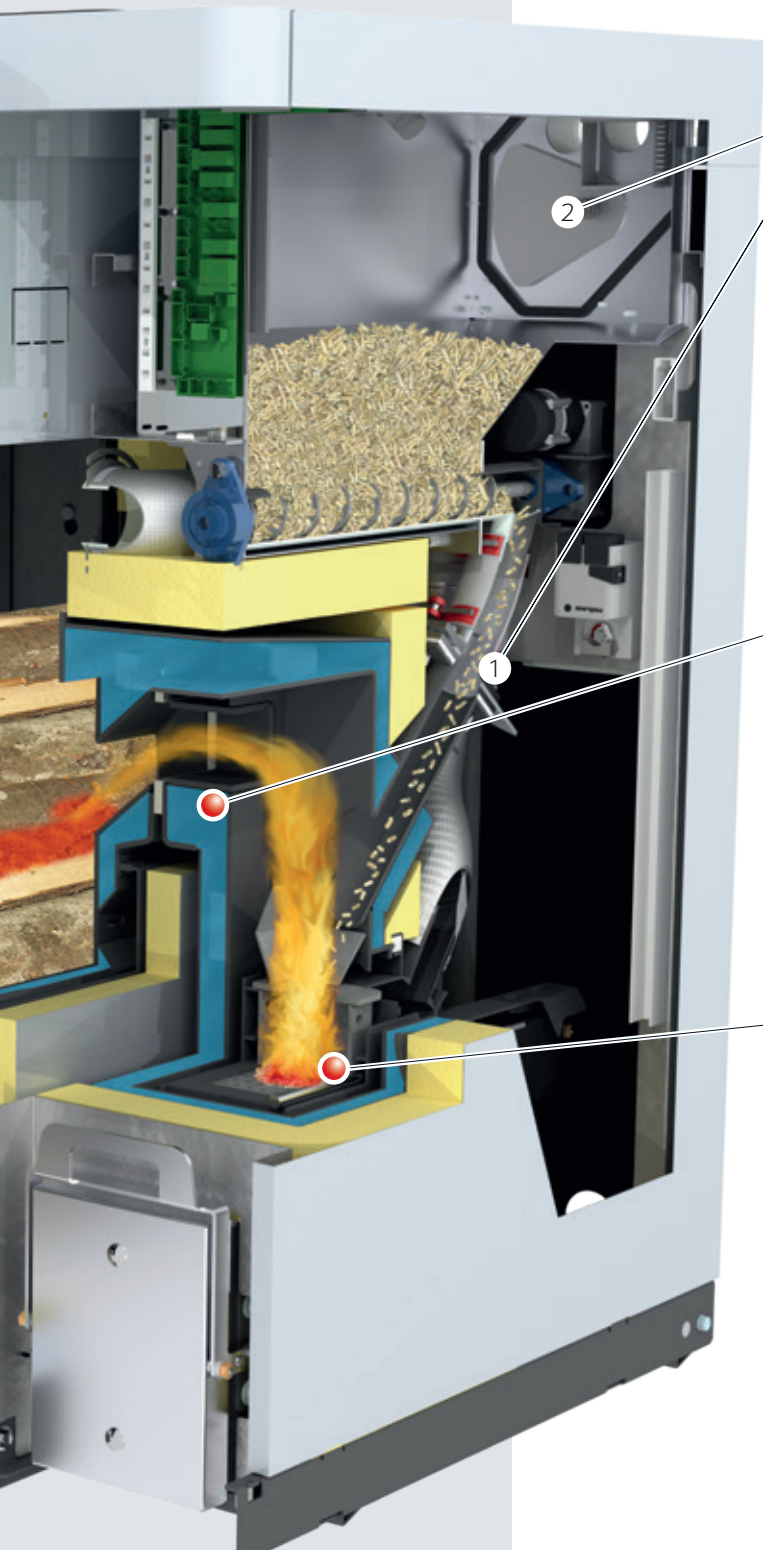

Dubbel afsluitschuifstelsysteem

De afsluitschuif naar de brander (1) en de afsluitschuif naar de opslagruimte (2) vormen een dubbel sluisstelsysteem en zorgen zodoende voor maximale bedrijfszekerheid.

- Voordelen:
- Maximale bedrijfszekerheid
 - Maximale terugbrandveiligheid

Watergekoelde pelletflens

Door de dalende configuratie van de pelletflens kunnen er geen verontreinigingen uit de vulruimte op het verbrandingsrooster van de pelleteenheid terecht komen.

- Voordelen:
- Betrouwbare werking
 - De pelleteenheid kan op elk moment later worden toegevoegd



Automatische ontsteking en volautomatische bedrijfscontinuïteit

De ontsteking van het stukhout kan automatisch plaatsvinden via de pelletbrander.

Twee afzonderlijke verbrandingskamers maken flexibel overschakelen tussen de brandstoffen stukhout en pellets mogelijk. Als het stukhout volledig verbrand is en het niet binnen de door u vastgelegde tijd (0-24 uur) wordt bijgevuld, wordt, als er warmte nodig is, automatisch verder verwarmd met pellets.

Als u de deuren van de vulruimte opent en stukken hout toevoegt, wordt de werking met pellets onderbroken en schakelt de S2 Dual compact automatisch weer over op werking met stukhout. De ontsteking van stukhout kan plaatsvinden door de restgloed, handmatig of volautomatisch door middel van de pelletbrander.

- Voordelen:
- Geen ombouw nodig
 - Automatische overgang tussen stukhout en pellets

OVERTUIGEND TOT IN HET DETAIL

Zuigtrekventilator met toerentalregeling

De betrouwbaarheid van de S2 Dual compact wordt nog verder geoptimaliseerd door de standaard ingebouwde zuigtrekventilator. Hiermee kan de ketel ook probleemloos worden opgestart als de schoorsteen koud is. Bovendien stabiliseert de toerentalregeling van de zuigtrekventilator de verbranding over de totale brandduur en past hij de prestaties aan de vraag aan.

- Voordelen:
- Maximaal gebruikscomfort
 - Probleemloze ketelstart
 - Permanente stabilisatie van de verbranding

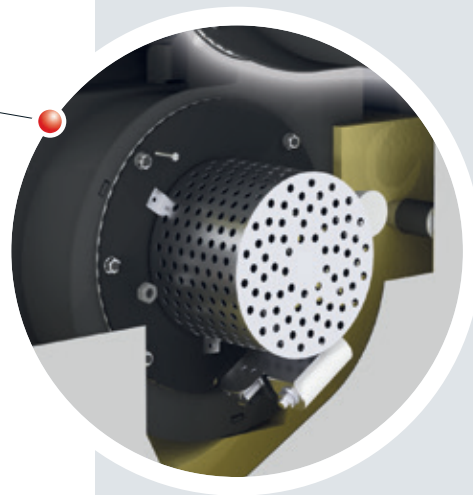

Uniek automatisch opstookstelsel

Dat is uniek! Vanwege een speciale geleiding van de primaire lucht kan de verwarmingsdeur bij de S2 Dual compact, in tegenstelling tot traditionele houtvergassers, onmiddellijk na het ontsteken worden gesloten.

Zowel de primaire als de secundaire lucht, alsook de verwarmingslucht, worden bij de nieuwe S2 Dual compact met slechts één servomotor automatisch geregeld. Zo wordt in elke verwarmingsfase - van het opstoken tot het uitbranden - exact de juiste hoeveelheid lucht toegevoerd en worden er optimale verbrandingsomstandigheden geschapen. Zo eenvoudig kan verwarmen met stookhout zijn!

- Voordelen:
- Geregelde toevoer van verwarmingslucht
 - Optimale verbrandingsomstandigheden



Speciale smeulgasafzuiging

Met de geïntegreerde klep van het smeulgaskanaal wordt het opstoken nog eenvoudiger. De klep wordt vóór de ontsteking met de hand gesloten en zorgt zo voor betere trek bij het opstoken. Door de vulruimte te sluiten wordt de klep van het smeulgaskanaal automatisch geopend. De smeulgasafzuiging wordt zo weer vrijgegeven en verhindert rookgasontwikkeling wanneer er brandstof wordt toegevoegd.

- Voordelen:
- Eenvoudig opstoken
 - Geen rookgasontwikkeling bij het bijvullen
 - Schone toestand in de verwarmingsruimte



NIEUW!

Optioneel met autom.
WOS-techniek

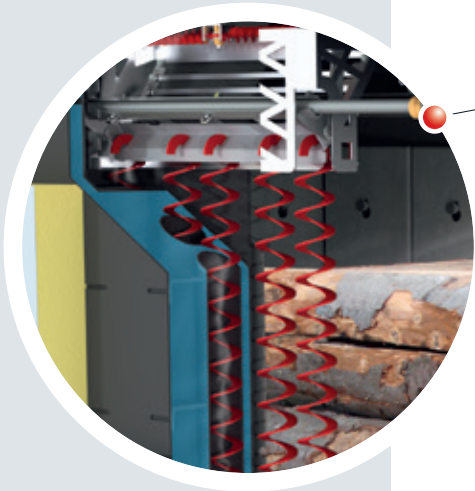

Standaard WOS-techniek

Comfort mag geen compromissen kennen. Het bij de S2 Dual compact standaard geïntegreerde WOS (rendementoptimalisatiesysteem) bestaat uit speciale turbulatoren die in de warmtewisselaarbuizen zijn geplaatst. Het hendelmechanisme maakt gemakkelijke reiniging van de verwarmingsvlakken van buitenaf mogelijk. Zo blijven de verwarmingsvlakken schoon, wat leidt tot een hoger rendement en een lager brandstofverbruik. Optioneel kan de WOS automatisch worden aangedreven (standaard automatisch bij geïntegreerde deeltjesscheider).

- Voordelen:
- Nog hoger rendement
 - Comfortabele reiniging van buitenaf
 - Besparing van brandstof



Automatische ontsteking voor pelletbranders

De stille en stroombesparende gloeiontsteker zorgt voor een veilige en energiebesparende ontsteking van de brandstof. Omdat hij zonder extra ventilator werkt, is de gloeiontsteker vrijwel geruisloos.

- Voordelen:
- Betrouwbare en stille ontsteking
 - Laag stroomverbruik
 - Geen aparte ventilator nodig



Watergekoelde pelletbrander met automatisch schuifrooster

De watergekoelde pelletbrander is perfect afgestemd op de brandstofeisen en maakt bijzonder hoge rendementen mogelijk. Het schuifrooster zorgt voor automatische reiniging en ontassing naar een grote aslade, en waarborgt zo een comfortabele, onderhoudsvrije werking.

- Voordelen:
- Hoog rendement
 - Lange levensduur
 - Automatische ontassing

RS 4

RS 8

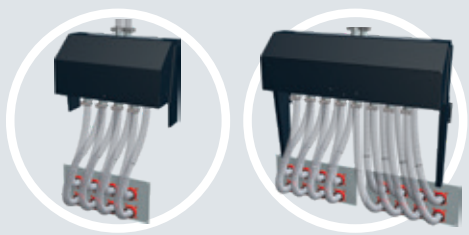

Pelletaanzuigstelsysteem RS 4 / RS 8

Het pelletaanzuigstelsysteem RS 4 / RS 8 zorgt voor meer plaats in uw opslagruimte. Door de flexibele montage van de zuigsonden op een willekeurige plaats kunnen alle hoeken van de ruimte optimaal worden benut.

- Voordelen:
- Eenvoudige montage
 - Schuine vloer in de bunker niet absoluut noodzakelijk
 - Automatische omschakeling tussen de sonden
 - Automatische terugspoeling
 - Onderhoudsvrij systeem

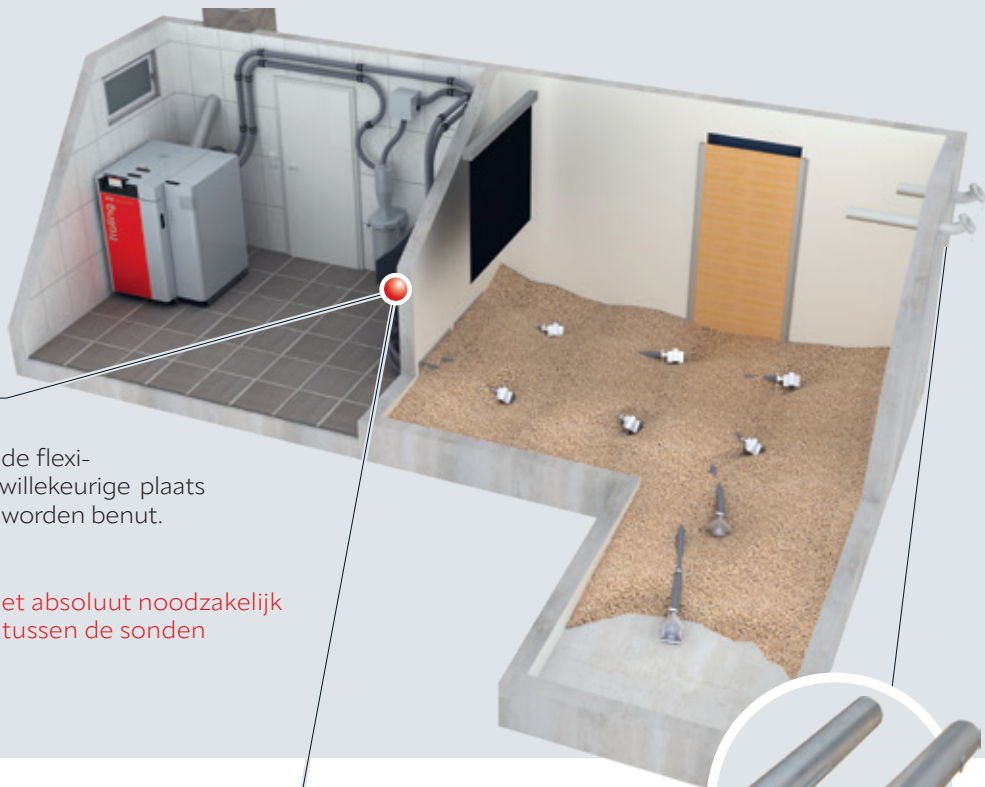

Automatische sondekeuze

De keuze van 4 of 8 afzuigsonden vindt automatisch plaats in vastgelegde cycli, voor de besturing zorgt de pelletketel. Als er toch nog een onverwachte storing zou optreden in de afzuigsonde, dan wordt deze door een volledig automatische omkering van de luchttoevoer resp. terugspoeling (zie illustratie) weer verholpen.

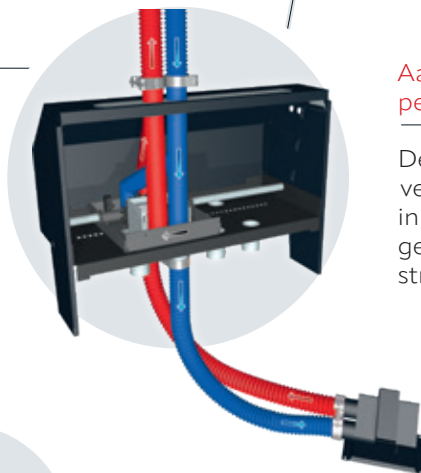

Aansluiting voor pelletvulling

De pellets worden met tankwagens aangeleverd en via de vulaanleiding de opslagruimte in geblazen. De tweede opening dient voor gecontroleerde, stofvrije afvoer van de wegstromende lucht.



Pelletsonstoffer PST (optie)

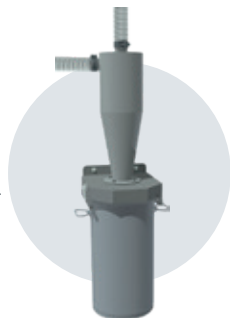

Externe zuigmodule

De automatische brandstoftoevoer uit de opslagruimte naar het pelletreservoir gebeurt via een externe zuigmodule. De zuigmodule wordt op een vrij te kiezen plaats in de retourluchtleiding ingebouwd.



4-voudig handmatig zuigsondensysteem

Uitvoering zoals hierboven, echter met het verschil dat de omschakeling tussen de zuigsondes handmatig gebeurt.



Variosilo voor pellets

De Variosilo voor pellets biedt de best mogelijke verhouding tussen benodigd oppervlak en opslagvolume. Door het gebruik van hefveren kan het volledige oppervlak worden gebruikt als opslagvolume tijdens het vullen. Wanneer de zaksilo wordt geleegd, komt het doek aan de zijkant omhoog zodat er een helling ontstaat in de richting van het afnamepunt en kunnen de pellets volledig worden afgezogen.



Aanzuigsysteem met wormschroef

Het Fröling aanzuigsysteem met wormschroef is de ideale oplossing voor rechthoekige ruimten met afname aan de voorkant. Door de diepe, verticale positie van de uitdraagschroef wordt het volume van de ruimte optimaal benut en wordt totale leging van de opslagruimte gewaarborgd. De combinatie met het aanzuigsysteem van Fröling maakt bovendien een flexibele opstelling van de ketel mogelijk.



Pelletvulreservoir Cube 330/Cube 500S

De Cube 330/500S is de optimale en voordelige oplossing bij een geringe brandstofbehoefte. Met zijn stabiele mantel van karton (Cube 330) of verzinkte staalplaat (Cube 500S) worden een schone pelletinvoer en ruimtebesparing in de opslagruimte gewaarborgd. Met de hand gevuld (bijv. pellets in zakken), in totaal kunnen 330 kg resp. 495 kg pellets worden opgeslagen. Door middel van een zuigsonde, die al wordt meegeleverd, worden de pellets naar de verwarmingsketel getransporteerd.



Pelletmol®

Dit uitdraagsysteem voor pellets overtuigt door de eenvoudige montage en de optimale benutting van het opslagvolume. De Pelletmol® zuigt de pellets van bovenaf op en zorgt zo voor een optimaal brandstoftransport naar de ketel. Daarbij verplaatst de mol zich automatisch tot in elke hoek van de opslagruimte en waarborgt zo een optimale leging.



INDIVIDUELE BESTURING VAN HET VERWARMINGSSYSTEEM



Besturing Lambdatronic H 5000

Met de nieuwe Lambdatronic 5000-ketelregeling en het moderne **7" glas-touchdisplay** gaat Fröling de toekomst in. Het nieuwe ontwerp maakt niet alleen indruk met zijn intuïtieve bediening, maar ook met tal van nieuwe functies. De belangrijkste onderdelen kunnen vrij worden geselecteerd in het tegeloverzicht en informatie- en foutmeldingen kunnen door de gebruiker worden gedefinieerd. De regeling informeert u bijvoorbeeld wanneer de aslade geleegd moet worden. Dit maakt de bediening en het gebruik van het systeem nog eenvoudiger en begrijpelijker. Het intelligente regelbeheer maakt een bijna onbeperkte integratie van verwarmingscircuits, buffer- en warmwatertanks mogelijk.

- Voordelen:**
- Exacte verbrandingsregeling door lambdabesturing met lambdasonde
 - Vrijwel onbeperkte integratie van verwarmingscircuits, warmwater- en bufferopslagtanks
 - Led-omlijsting voor de toestandweergave met oplichtende aanwezigheidsdetectie
 - Kan worden geïntegreerd in het WLAN
 - Aanpassing van de inhoud van het scherm en de lettergrootte
 - Stapsgewijze wizards voor eenvoudige configuratie/inbedrijfstelling
 - Simulatie van waarden mogelijk
 - Eenvoudige, intuïtieve bediening
 - Verschillende SmartHome-oplossingen (bijv. Loxone, Modbus TCP) Afstandsbediening van de woonruimte (kamerbedieningsapparaat) of via internet (froeling-connect.com)



EENVOUDIGE EN INTUÏTIEVE **BEDIENING**



Overzicht van de geïnstalleerde installaties in tegelweergave

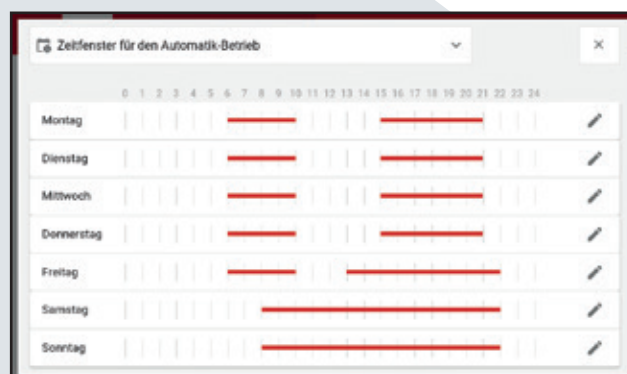

Regeling voor het individueel instellen van de verwarmingstijden



ALTIJD OVERAL ZICHT OP MET FRÖLING CONNECT

Met de Fröling-app "Connect" kunt u online uw Fröling-verwarmingsetel op elk moment vanaf elke locatie controleren en besturen. De belangrijkste statuswaarden en instellingen kunnen eenvoudig en gemakkelijk via internet afgelezen of veranderd worden. Bovendien kunt u instellen over welke statusmeldingen u via een pushbericht of e-mail geïnformeerd wilt worden (bijvoorbeeld wanneer de asbox moet worden geleegd, of bij storingen).

Nadat verbinding is gemaakt via internet en toegang is verkregen tot de verwarmingsetel kan dan via een apparaat met internetverbinding (mobiele telefoon, tablet, pc,...) 24 uur per dag vanaf elke locatie toegang worden verkregen tot het systeem. De app is verkrijgbaar in de Android Play Store en de iOS App Store.

NIEUW!
Bureaubladversie met
nog meer mogelijkheden



- Eenvoudige en intuïtieve bediening van de verwarmingsetel
- Statuswaarden kunnen binnen enkele seconden worden opgevraagd en gewijzigd
- Aangepaste naamgeving van de verwarmingcircuits
- Statuswijzigingen worden direct aan de gebruiker doorgegeven (bijv. via e-mail of pushmeldingen)
- Geen extra hardware nodig (bijv. internet-gateway)

SMART HOME

Geniet van intelligent, comfortabel en veilig wonen met de opties van de Smart-Home verbindingmogelijkheden van Fröling.



Integratie van Loxone mogelijk



Modbus

Via de Fröling Modbus-interface kan de installatie worden geïntegreerd in een gebouwbeheersysteem.



BEREKENING BIJVULHOEVEELHEDEN STUKHOUT

Efficiënt verwarmen met de intelligente berekening van navulhoeveelheden van Fröling. Via het 7" touch-display kan de huidige status van de installatie op elk moment worden afgelezen en kan door eenvoudige parametrisering van het type buffertank en het buffertankvolume worden gebruikt.

Rekening houdend met de laadtoestand van de buffer op dat moment berekent de ketelbesturing de ontbrekende energie. Bij het openen van de ketel deur wordt op het display de benodigde hoeveelheid brandstof in kilogram weergegeven voor het volledig laden van de buffertank.

Houtsoorten

Bij een gelijk vochtgehalte onderscheiden de verschillende houtsoorten zich vooral qua gewicht. Er zijn hier lichtere houtsoorten (zacht hout) en zwaardere (hard hout). Voor wat betreft het gewicht laten alle houtsoorten bij hetzelfde vochtgehalte een nagenoeg gelijke verbrandingswaarde zien.

Om dezelfde verbrandingswaarde te bereiken, is er meer zacht hout nodig dan hard hout. Voor klanten die over een kleine opslagcapaciteit beschikken, is het verbranden van hard hout daarom buitengewoon geschikt voor verwarming.

Voorbeelden van zacht hout: sparren, dennen, grenen, lariks, populier, wilgen.

Voorbeelden van hard hout: eiken, rode beuk, es, ahorn, berk, vogelkers.

Weergave voor zacht hout

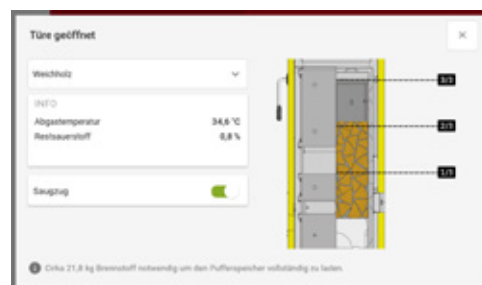

Weergave voor hard hout

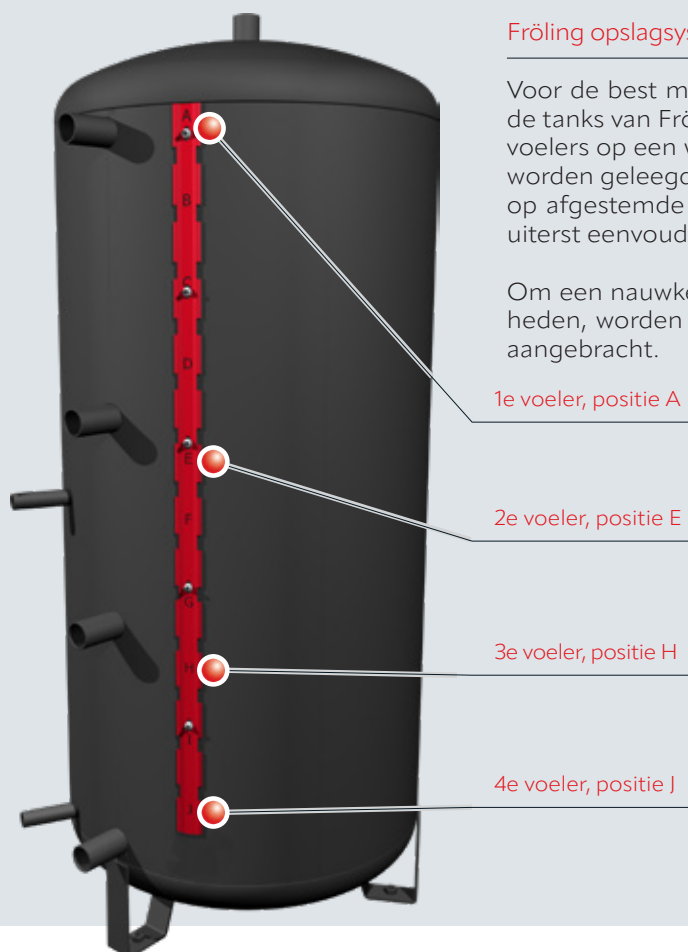
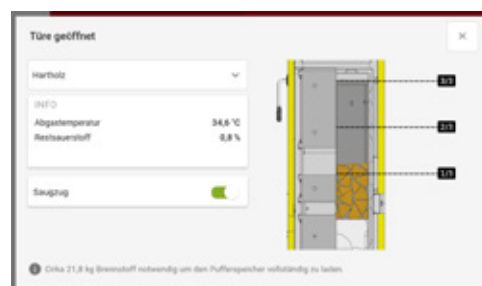

Fröling opslagsystemen met voelerlijst

Voor de best mogelijke montage van de voelers zijn de thermisch gelaagde tanks van Fröling voorzien van een klemlijst. Hierdoor kunnen meerdere voelers op een willekeurige hoogte worden geplaatst. De tank hoeft niet te worden geleegd bij verplaatsing. Door opschriften op de voelerlijst en daarop afgestemde Fröling aansluitschema's is de positionering van de voeler uiterst eenvoudig en biedt het veelzijdige mogelijkheden.

Om een nauwkeurige berekening mogelijk te maken van de navulhoeveelheden, worden er in totaal vier voelers (posities A, E, H, J) op de klemlijst aangebracht.

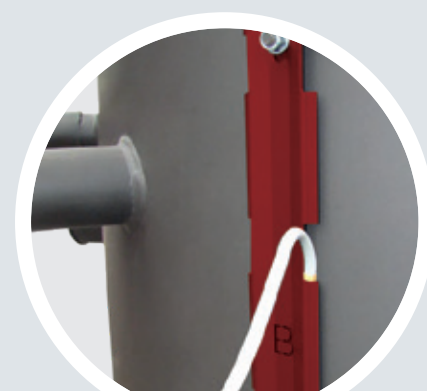

De juiste positionering van de voelers op de klemlijst is beslissend voor de optimale werking van het systeem!

De Fröling-systeemtechniek maakt efficiënt energiemanagement mogelijk. Er kunnen een willekeurig aantal buffertanks, warmwatertanks en verwarmingscircuits in het warmtemanagement worden opgenomen. Eveneens profiteert u van mogelijkheden om andere vormen van energiewinning te combineren, bijvoorbeeld installaties op zonne-energie.

- Voordelen:
- Complete oplossingen voor elke behoefte
 - Optimaal op elkaar afgestemde componenten
 - Integratie van zonne-energie

S2 Dual compact met thermisch gelaagde tank voor sanitair water H2 en dubbele elektrische verwarmingspatronen (communicerend)

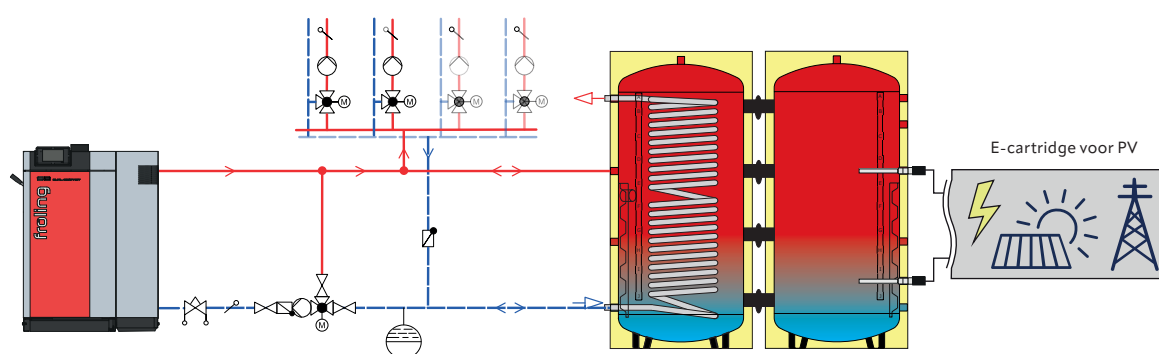

S2 Dual compact met thermisch gelaagde tank en Unicell

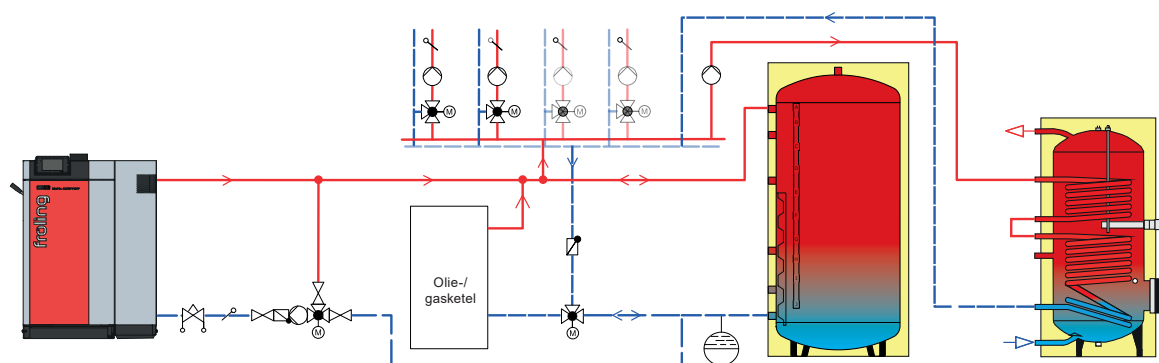

S2 Dual compact met modulaire laagopslag HS, verswaterstation FWS en verwarmingscircuitstation HKS

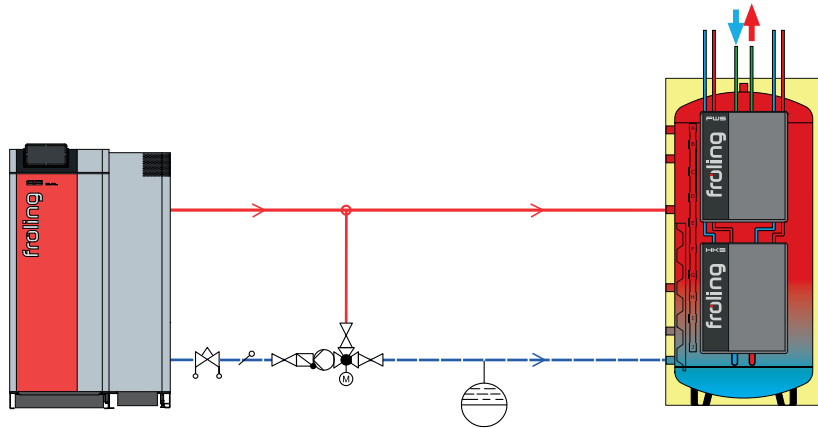

S2 Dual compact met thermisch gelaagde solar-tank H3 voor sanitair water en solar-integratie

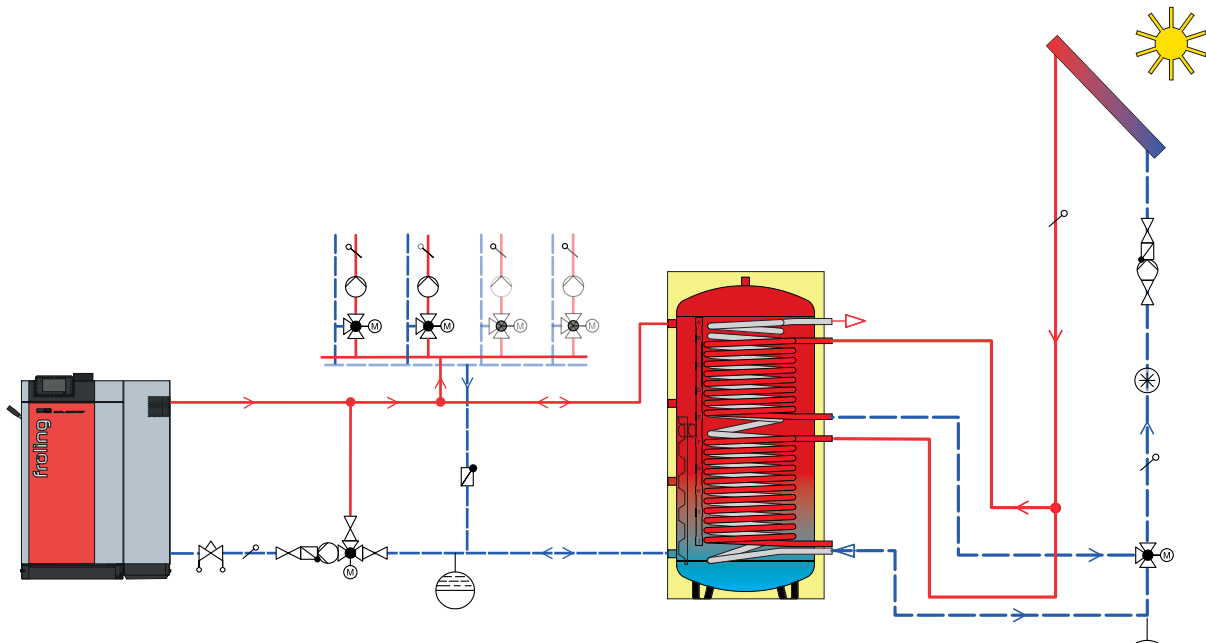

S2 Dual compact met thermisch gelaagde tank en warmtepomp voor tapwater

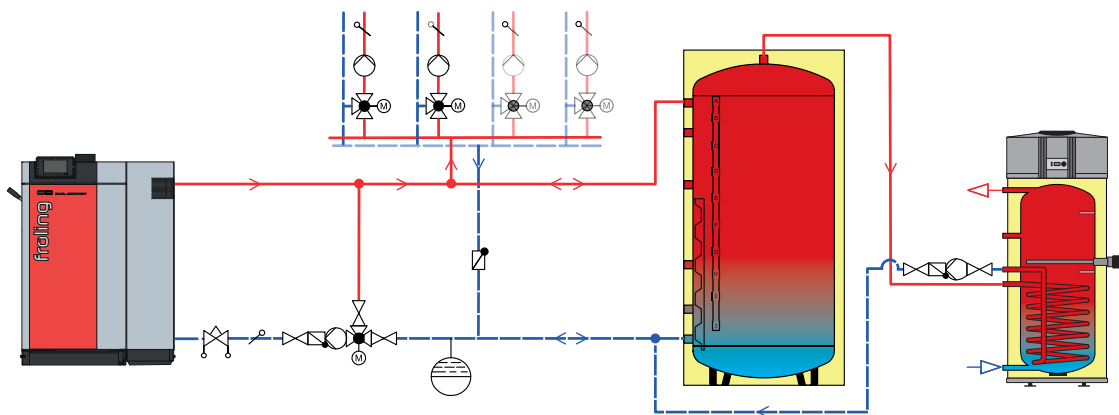

TOEBEHOREN VOOR NOG MEER COMFORT



Kamerbedieningsapparaat RBG 5000

Nog meer comfort bereikt u met het nieuwe kamerbedieningsapparaat RBG 5000. De navigatie van de verwarming gebeurt comfortabel vanuit de woonkamer, alle belangrijke waarden en statusmeldingen kunnen op uiterst eenvoudige wijze worden afgelezen en alle instellingen kunnen met één aanraking op het display worden ingesteld. De RBG 5000 kan comfortabel worden geïntegreerd via LAN/PoE of WLAN.

Ruimteregelaar (digitaal)

Met deze ruimteregelaar van slechts 8 x 8 cm kunnen de belangrijkste bedrijfsmodi en temperaturen van het toegewezen verwarmingscircuit op een zeer eenvoudige manier worden weergegeven, ingesteld of geselecteerd. Door de instelwaarde en de werkelijke temperatuur in de kamer permanent in evenwicht te houden, zorgt de ruimteregelaar voor de gewenste behaaglijke temperatuur en aanpassing van de voorlooptemperatuur van het verwarmingscircuit.



Ruimtevoeler (analoog)

De ruimtevoeler meet de kamertemperatuur en geeft deze door aan de ketel. Dit zorgt voor een perfect afgestemde werking van de verwarmingsketel. De temperatuur kan bovendien worden weergegeven op het display van de ketel, op het kamerbedieningsapparaat of in froeling-connect (app of webinterface).



Verwarmingscircuitmodule

Met de wandbehuizing en contactvoeler als verwarmingscircuitbesturing voor maximaal twee verwarmingscircuits met mengers.



Hydraulische module

Met wandbehuizing en twee pompvoelers voor aansturing van een of twee pompen, plus een omschakelventiel met maximaal zes voelers.





Solarpakket WMZ

Set voor warmtehoeveelheidsmeting, bestaande uit een volumepulsgever ETW-S 2,5 een collectorvoeler en twee contactvoelers voor registratie van voor- en teruglooptemperaturen.

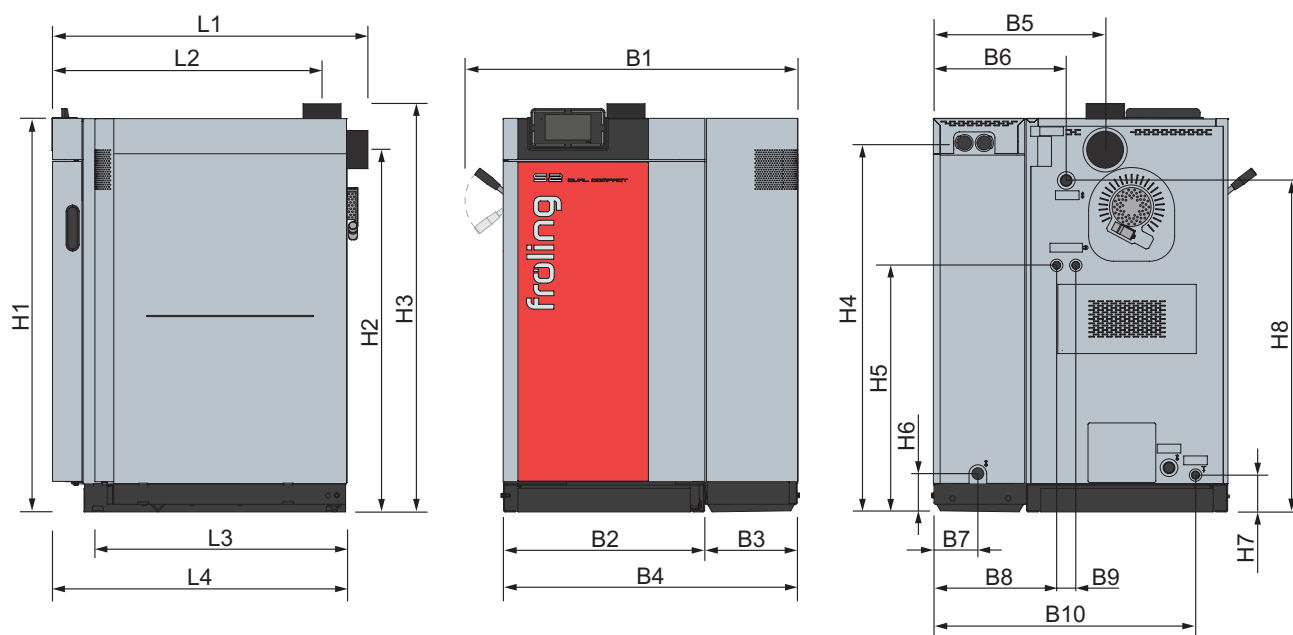
AFMETINGEN EN TECHNISCHE GEGEVENS



Afmetingen in mm - S2 Dual compact	15	20
L1 Lengte ketel (aansluiting afvoerkanal verbrandingsgassen achter)	1070	1070
L2 Afstand tussen de aansluiting van het afvoerkanal verbrandingsgassen boven en de voorkant van de ketel	915	915
L3 Lengte pelleteenheid	860	860
L4 Lengte stukhoutketel	1000	1000
B1 Totale breedte incl. WOS-hendel	1150	1150
B2 Breedte stukhoutketel	685	685
B3 Breedte pelleteenheid	315	315
B4 Ketelbreedte	1000	1000
B5 Afstand aansluiting afvoerkanal verbrandingsgassen tot zijkant ketel	585	585
B6 Afstand aansluiting aanvoer tot zijkant ketel	450	450
B7 Afstand aansluiting terugloop tot zijkant ketel	150	150
B8 Afstand aansluiting veiligheidswarmtewisselaar tot zijkant ketel	420	420
B9 Afstand aansluiting veiligheidswarmtewisselaar	65	65
B10 Afstand aansluiting lediging tot zijkant ketel	890	890
H1 Ketelhoogte	1335	1335
H2 Aansluithoogte afvoerkanal verbrandingsgassen achter	1230	1230
H3 Aansluithoogte afvoerkanal verbrandingsgassen boven	1385	1385
H4 Hoogte aansluiting slangleidingen	1255	1255
H5 Aansluithoogte veiligheidswarmtewisselaar	840	840
H6 Aansluithoogte terugloop	130	130
H7 Aansluithoogte lediging	125	125
H8 Aansluithoogte voorloop	1125	1125
Diameter verbrandingsgaskanaal	129	129

Technische gegevens - S2 Dual compact		15	20
Nominaal thermisch vermogen	[kW]	15	20
Bereik thermisch vermogen - werking met pellets	[kW]	4,4 - 15	6 - 20
Energielabel*			
Gewicht - stookhoutketel / pelleteenheid	[kg]	455 / 190	465 / 190
Waterinhoud - stookhoutketel / pelleteenheid	[l]	90/15	
Afmetingen vuldeur - stookhoutketel (breedte / hoogte)	[mm]	350/360	
Inhoud vulruimte - stookhoutketel	[l]	80	
Capaciteit pelletreservoir (automatisch gevuld)	[l]	40	

* Energielabel (ketel + besturing)

BEDIENINGS- EN ONDERHOUDSGEBIEDEN

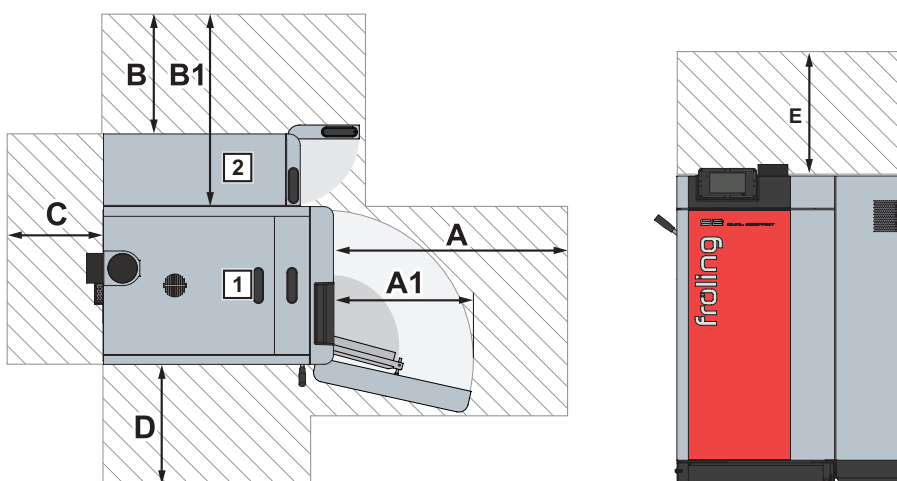

Minimumafstanden in mm - S2 Dual compact		
A	Afstand isoleerdeur tot muur	800
A1	Draaibereik van de deur	550
B	Afstand zijkant ketel met pelleteenheid tot muur	500
B1	Afstand zijkant ketel zonder pelleteenheid tot muur	815
C	Afstand achterkant tot muur	400
D	Afstand zijkant ketel tot muur	500 (200) ¹
E	Ruimte voor onderhoud boven de ketel	500 ²

¹ Onderhoud aan de warmtewisselaar van de ketel alleen mogelijk vanaf de voorkant

² Ruimte voor onderhoud om de WOS-veren naar boven te verwijderen

Aan de eisen voor ecologisch ontwerp volgens Verordening (EU) 2015/1189, bijlage II, punt 1, is voldaan.



Pelletketels

PE1 Pellet	7 - 35 kW	P5 Pellet	12 - 105 kW
PE1c Pellet	16 - 22 kW	PT4e	100 - 350 kW



Stukhoutketels

S2 Turbo	15 - 20 kW
S3v Turbo	22 - 45 kW
S5 Turbo	22 - 48 kW

Combiketels

S2 Dual compact	15 - 20 kW
S5 Dual	22 - 48 kW



Houtsnipperketels / Grote systemen

T4e	20 - 350 kW	TMe	300 - 550 kW
Turbomat	150 - 550 kW	LMe	800 - 1200 kW
Lambdamat	650 - 1500 kW		

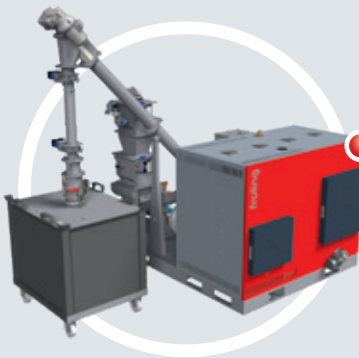

Warmte en stroom uit hout

Houtgestookt energieopwekkingssysteem WKK	46 - 56 kW (elektrisch vermogen)
	95 - 115 kW (thermisch vermogen)

Uw Fröling-partner

Fröling Heizkessel- und Behälterbau Ges.m.b.H.

A-4710 Grieskirchen, Industriestr. 12

AT: Tel +43 (0) 7248 606-0

Fax +43 (0) 7248 606-600

DE: Tel +49 (0) 89 927 926-0

Fax +49 (0) 89 927 926-219

E-Mail: info@froeling.com

Internet: www.froeling.com

